

Untere Komplexitätsschranke für Sortieren

Theorem: Jedes Sortierverfahren, das auf paarweisen Vergleichen beruht, benötigt im Worst Case und auch im Average Case mindestens $\Omega(n \cdot \log n)$ Vergleiche.

Beweis: Entscheidungsbäume.

Bsp: Selection Sort für

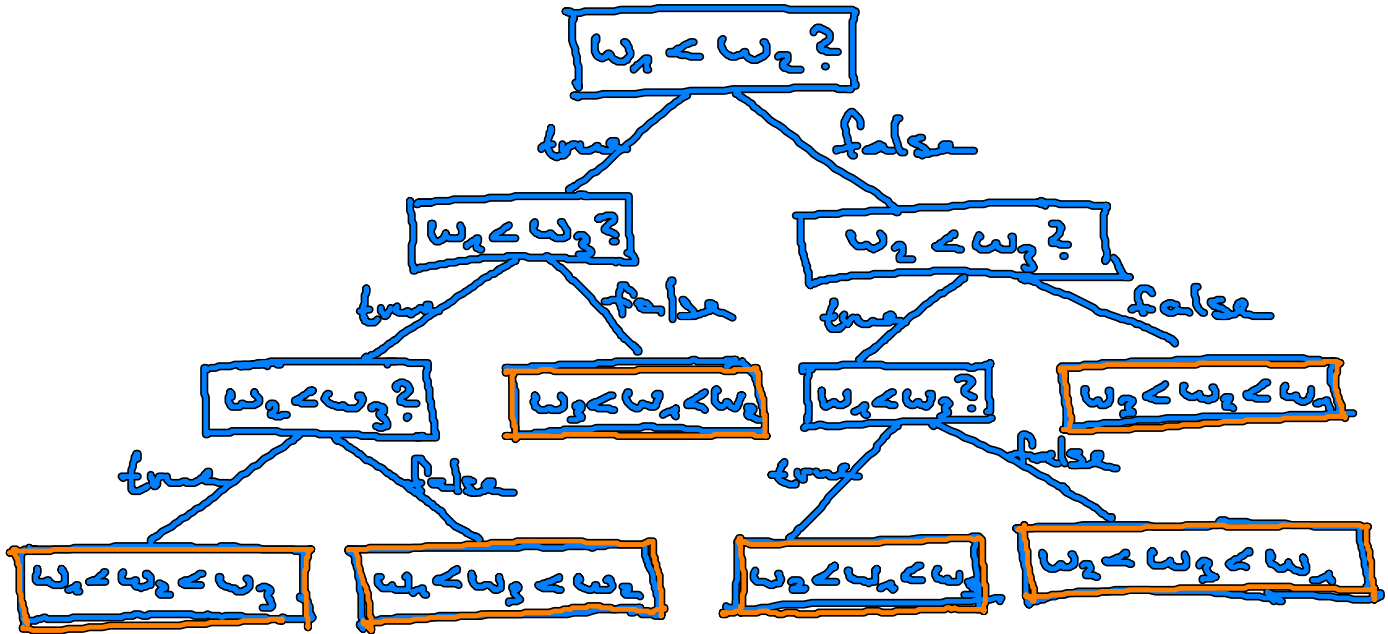
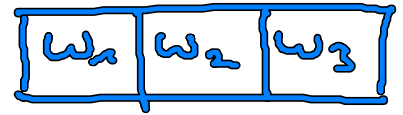

Bsp: Merge Sort



Abbildung 11.1: Der Entscheidungsbaum für Mergesort.

Beobachtung: Der Entscheidungsbaum hat genau $n!$ Blätter, die den möglichen Permutationen der Eingabe entsprechen.

Betrachte beliebig, vergleichsbasierter Sortieralgorithmus A und seinen Entscheidungsbaum T_A .

Worst Case # Vergleiche von A :

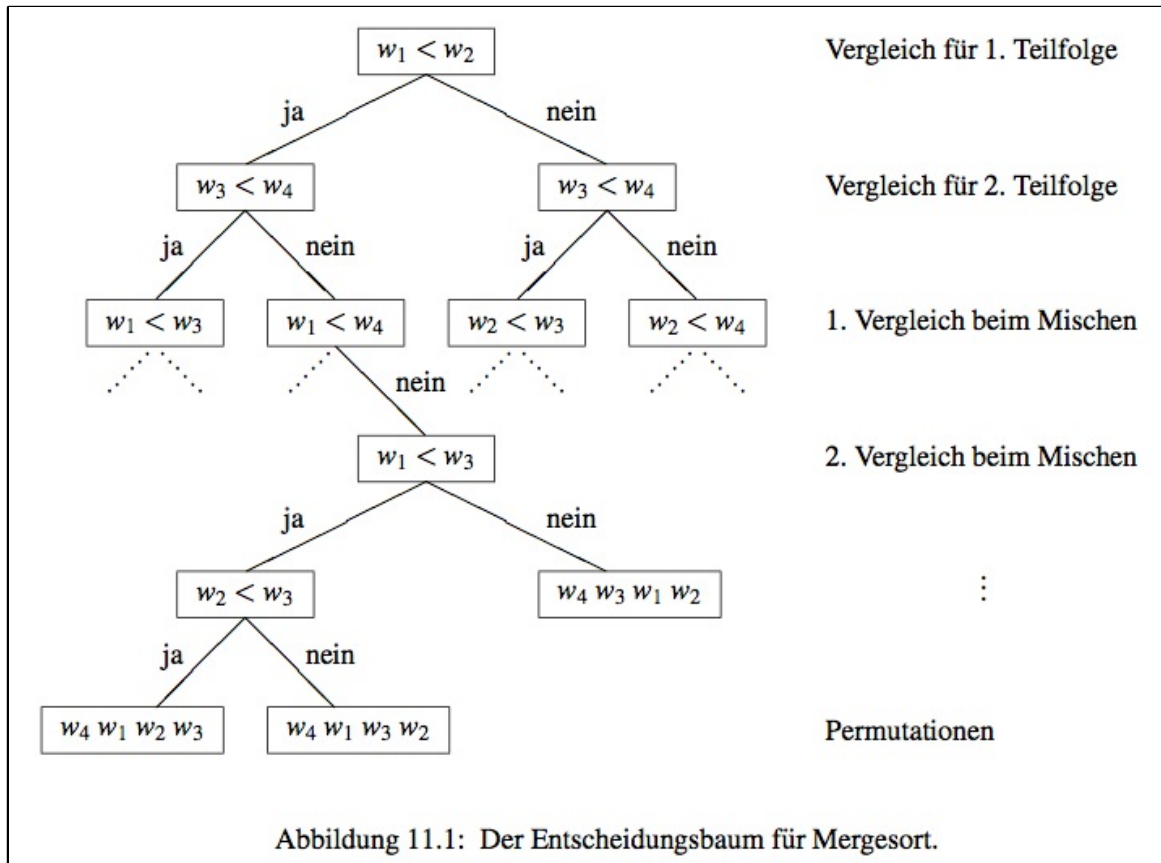
$$C_A(n) = \max_{\substack{v \text{ Blatt} \\ v \in T_A}} h(v) = h(T_A)$$

↑
Schicht, in der Blatt v liegt.

Average Case # Vergleiche von A :

$$\bar{C}_A(n) = \frac{1}{n!} \cdot \underbrace{\sum_{v \text{ Blatt}} h(v)}_{=: H(T_A) \text{ „Blätterhöhensumme“}} = \frac{H(T_A)}{n!}$$

Lemma 1: Sei T binärer Baum mit b Blättern. Dann gilt $h(T) \geq \log b$.

Beweis: Induktion über $h(T)$:

$$\begin{aligned} h(T) = 0 &\Rightarrow \text{Baum besteht nur aus Wurzel} \\ &\Rightarrow b = 1, \log b = 0 \end{aligned}$$

Induktionsschritt:

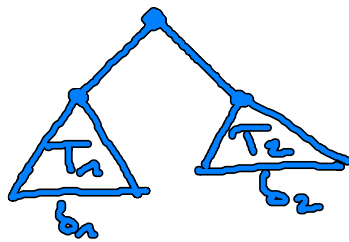

$$h(T) = 1 + \max\{h(T_1), h(T_2)\}$$

$$b = b_1 + b_2$$

Annahme (oBdA): $b_1 \geq b_2$

$$h(T) = 1 + \max\{h(T_1), h(T_2)\} \geq 1 + h(T_1)$$

$$\stackrel{\text{Ind.}}{\geq} 1 + \log b_1 = \log 2 + \log b_1 = \log(2 \cdot b_1)$$

$$\geq \log(b_1 + b_2) = \log(b). \quad \square$$

Lemma 2: Sei T binärer Baum mit b Blättern. Dann gilt $H(T) \geq b \cdot \log b$

Beweis: Induktion nach $h(T)$.

$$h(T) = 0 \Rightarrow H(T) = 0 = 1 \cdot \log 1. \\ b = 1$$

Induktionsschritt:

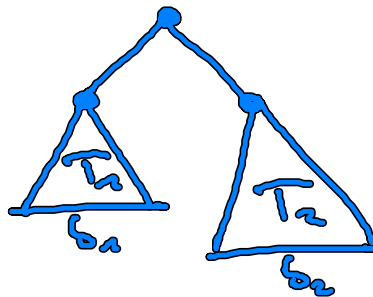

$$H(T) = H(T_1) + H(T_2) + b$$

$$\stackrel{\text{Ind.}}{\geq} b_1 \cdot \log b_1 + b_2 \cdot \log b_2 + b_1 + b_2$$

$$= b_1 + b_2 + b_1 \cdot \log b_1 + (b - b_1) \cdot \log(b - b_1)$$

$$\geq \min_{b_1 \in \{0, \dots, b\}} \underbrace{b_1 + (b - b_1)}_{\text{konstant}} + b_1 \cdot \log b_1 + (b - b_1) \cdot \log(b - b_1)$$

Kurvendiskussion:

Input interpretation:

minimize $x \log_2(x) + (100 - x) \log_2(100 - x)$

Global minimum:

$$\min\{x \log_2(x) + (100 - x) \log_2(100 - x)\} = \frac{100 \log(50)}{\log(2)} \text{ at } x = 50$$

Plot:

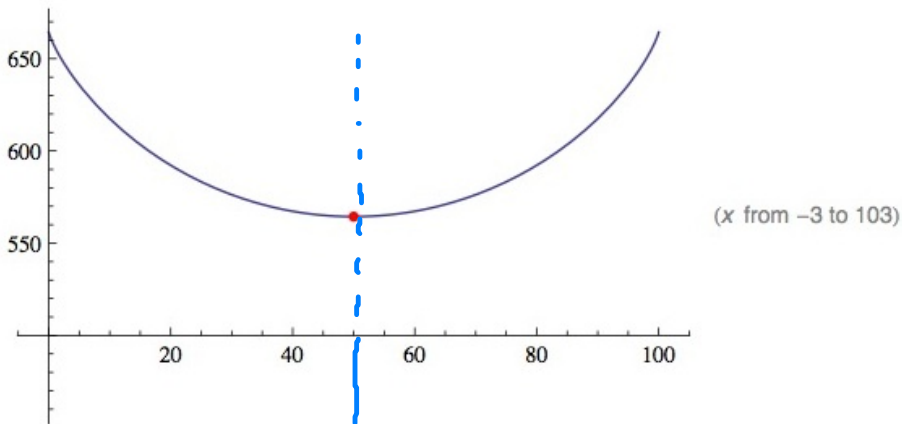

$$= 6 + 2 \cdot \frac{6}{2} \cdot \log \frac{6}{2}$$

$$= 6 + 6 \cdot (\log 6 - \underbrace{\log 2}_{=1}) = 6 \cdot \log 6. \quad \square$$

Frage: Wie groß ist $\log 6$ für $6 = n!$

$$\log n! = \log(\underbrace{n \cdot (n-1) \cdot (n-2) \cdot \dots \cdot 5 \cdot 4 \cdot 3 \cdot 2}_{\geq \left(\frac{n}{2}\right)^{n/2}})$$

$$\geq \frac{n}{2} \cdot \log \frac{n}{2} = \frac{n}{2} \cdot (\log n - 1)$$

$$\in \Omega(n \log n)$$

$$\xrightarrow{C_A} C_A(n) \in \Omega(n \log n)$$

(alternative Abschätzung von $\log n!$ mit Hilfe der Stirling'schen Formel:
$$n! = \sqrt{2\pi n} \cdot \left(\frac{n}{e}\right)^n \cdot (1 + \Theta(\frac{1}{n}))$$
)

$$\bar{C}_A(n) = \frac{1}{n!} \cdot H(T_A) \stackrel{\text{L. 2}}{\geq} \frac{1}{n!} \cdot n! \cdot \log n! \\ \in \Omega(n \log n)$$

Th. 1

\Rightarrow MergeSort und HeapSort sind unter allen vergleichsbasierten Sortierverfahren asymptotisch optimal. QuickSort ist im Average Case asympt. optimal.

BucketSort:

Bsp: Briefträger sortiert Briefe einer Straße nach Hausnummern

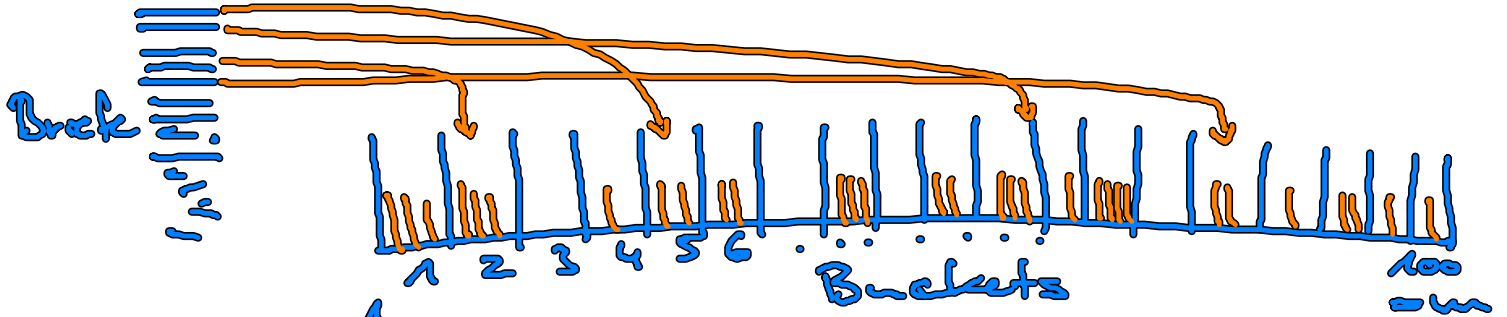

Array von Listen

Am Ende werden diese Listen miteinander verkettet und ergeben so die sortierte Liste.

Aufwand: $O(n+m)$

Insbesondere: Falls $m \leq n$, $m \in O(n)$
 \Rightarrow Aufwand $O(n)$

Etwas formaler:

Fächer / Buckets \leftrightarrow Array aus Listen (Queues)

Hausnummern \leftrightarrow Array-Indices

Briefe (vor Sortieren) \leftrightarrow Liste (vor Sortieren)

Briefe (nach n) \leftrightarrow Liste (nach n)

gegeben: n Objekte a_1, \dots, a_n (Liste mit Schlüsseln)

Schlüssel $s(a_1), \dots, s(a_n) \in \{0, \dots, m-1\}$

Algorithmus 1.1 (Einfaches Bucketsort)

1. Initialisiere ein Array mit m leeren Queues Q_i (Buckets), je eine für jeden Wert $i = 0, 1, \dots, m-1$ und je einer Referenz (head bzw. tail) auf den Anfang und das Ende der Queue Q_i .
2. Durchlaufe L und füge das Objekt a_j entsprechend seines Schlüsselwertes in die Queue $Q_{s(a_j)}$ ein.
3. Konkateniere die Queues Q_0, Q_1, \dots, Q_{m-1} über die head- und tail-Referenzen zu einer Liste L und gebe L zurück.

Beispiel:



Abbildung 1.2: Queues nach Abarbeitung der Liste Abbildung 1.3: Queues nach Konkatenation der Einzel-Queues

Implementierung der Konkatenierung:

```

k = 0;
while ((A[k].head == NULL) && (k < m))
    k++;
// k is now the first nonempty list in A, if there is one
i = k + 1;
while (i < m) { // while-loop: O(m)
    // at this point k is the last list we have already concatenated
    // we will now look for the next nonempty list after k

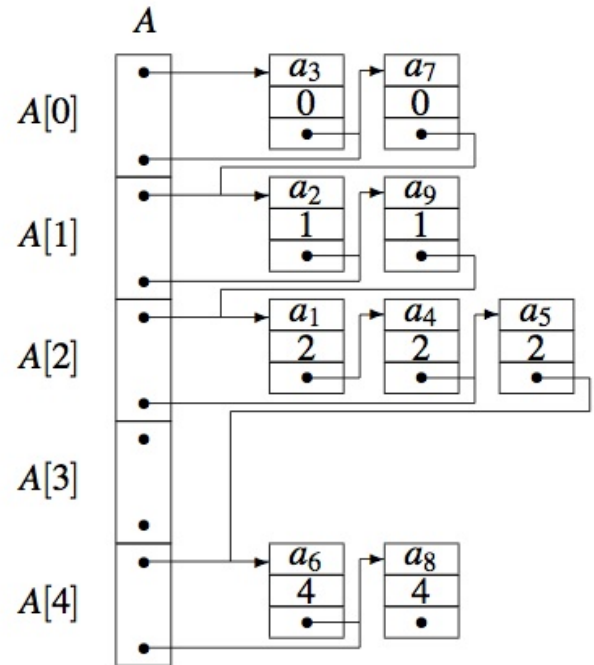
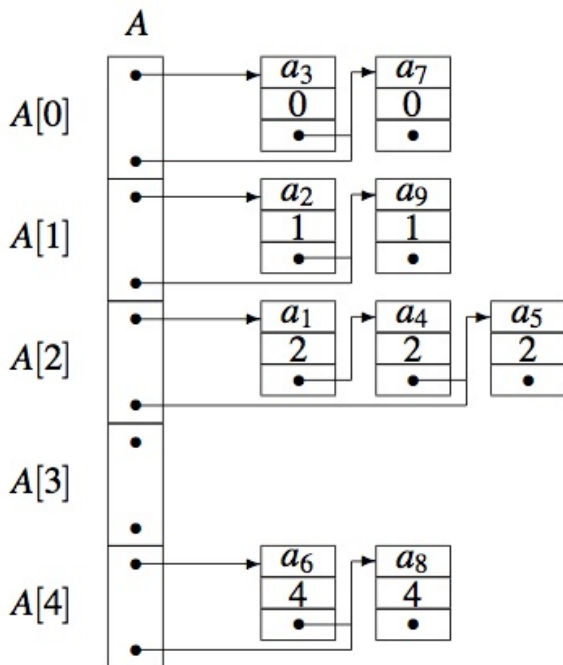
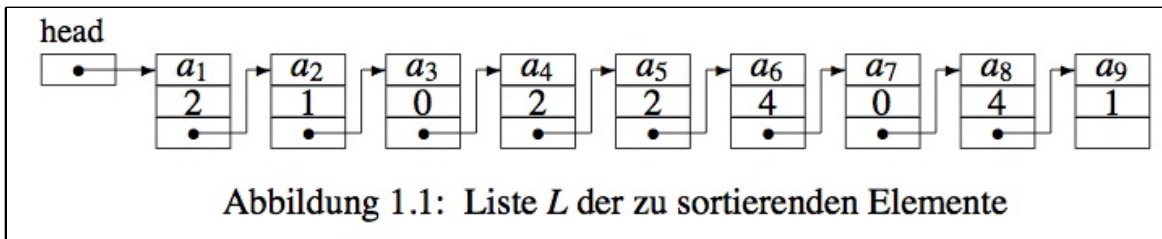
    while ((A[i].head == NULL) && (i < m))
        i++;
    if (i==m)
        break;
    // if (i==m), we have iterated through all nonempty lists
    // in A and are finished

    // we have found a new nonempty list, concatenate it to k
    → A[k].tail.setNext(A[i].head); ←
    // and prepare k for the next iteration
    k = i;
    i++;
} // endwhile

```

→ Aufwand für Konkatenieren ist $O(m)$.

Erweiterung von Bucket Sort
zum Sortieren von Strings

Lexikographische Ordnung:

Halt $\underset{\text{lex}}{<}$ Hallo

Arbeit $\underset{\text{lex}}{>}$ Album

Def: A, B seien Strings über einem Alphabet (Zeichermenge) S .

S sei linear geordnet, d.h. $s, t \in S$,
 $s < t \rightarrow s < t$ oder $t < s$

Dann ist $A <_{\text{lex}} B$ wenn einer der folgenden Fälle eintritt:

1) A ist Präfix von B $A = a_1 a_2 \dots a_p$
 $B = b_1 b_2 \dots b_q$
 $p < q \wedge a_i = b_i \forall i = 1, \dots, p$

2) A und B unterscheiden sich an mind. einer Stelle und an der ersten solchen Stelle gilt $a_i < b_i$.

Zunächst Spezialfall:

- Strings gleicher Länge k
- $S = \{0, 1\}$

Bsp: $A_1 = 010$, $A_2 = 011$, $A_3 = 101$, $A_4 = 100$